

Safety

GB WARNING: Do not place the cot on a surface above floor level to keep your child safe from a fall
WARNING: Do not let other children play unattended near this product.
WARNING: This product is suitable only for a child who cannot sit unaided, roll over or push itself up on its hands and knees.
WARNING: For your child's comfort do not place the cot on a hard or uneven surface.
WARNING: Maximum weight of the child 9kg.
WARNING: Never use this product on a stand or any surface above floor level.
IMPORTANT Read carefully and retain for future reference.
Do not use this product if any part is broken, torn or missing.

FR SECURITE
ATTENTION: Ne placez pas le lit sur une surface en hauteur afin d'éviter une chute
ATTENTION: ne laissez pas d'autres enfants jouer près de ce produit sans surveillance
ATTENTION:
Ce produit ne peut être utilisé uniquement pour un enfant qui ne peut pas encore s'asseoir seul, ni se retourner, ni se relever sur mains et genoux.
ATTENTION:
Ne placez pas le lit sur une surface dure ou inégale pour le confort de votre enfant.
ATTENTION: poids maximum de l'enfant: 9kg
ATTENTION: n'utilisez jamais ce produit sur un pied ou une surface en hauteur..
IMPORTANT: lisez ceci attentivement et gardez pour usage futur
N'utilisez pas ce produit s'il manque des pièces ou si des pièces sont endommagées

IT SICUREZZA
ATTENZIONE: Non collocare la culla su superfici sopraelevate rispetto al piano pavimento per evitare il pericolo di cadute del bambino.
ATTENZIONE: Non consentite che altri bambini giochino vicino a questo prodotto senza sorveglianza.
AVVERTENZA: Questo prodotto è adatto solo per bambini che non sono in grado di stare seduti da soli, di rigirarsi o di alzarsi sulle mani o in ginocchio.
Per il confort del bambino non collocare il lettino su superfici dure o irregolari.
ATTENZIONE: Il peso massimo consentito del bambino è di 9kg.
ATTENZIONE: Non usare mai questo prodotto su un piano o una superficie rialzata rispetto al livello del pavimento.
IMPORTANTE Leggere attentamente e conservare per riferimenti futuri.
Non utilizzate questo prodotto se una qualsiasi parte è rotta, lacerata o mancante.

NL VEILIGHEID
OPGELET: plaats het bed niet op een oppervlak boven de grond om een val te vermijden
OPGELET: Laat geen andere kinderen zonder toezicht in de nabijheid van dit product spelen
OPGELET: Dit product is enkel geschikt voor een kind dat niet alleen kan zitten, zich kan omdraaien of zichzelf kan opdrukken op handen en knieën.
OPGELET:
Voor het comfort van uw kind plaatst u het bed best niet op een harde of oneffen ondergrond.
OPGELET: maximum gewicht van het kind: 9 kg
OPGELET: Gebruik dit product nooit op een staander of op een oppervlak boven de grond.
BELANGRIJK: Lees dit aandachtig en bewaar voor later gebruik.
Gebruik dit product niet indien er gebroken, beschadigde of ontbrekende stukken zijn.

ES ADVERTENCIA: No coloque la cuna en una superficie sobre el nivel del suelo para mantener a su hijo a salvo de una caída
ADVERTENCIA: No deje a otros niños jugar cerca de este producto sin vigilancia
ADVERTENCIA: Este cuna sólo es recomendable para niños que aún no puede sentarse solos o levantarse sobre sus pies o manos
ADVERTENCIA: Para la comodidad de su hijo no coloque la cuna o en una superficie dura.
ADVERTENCIA: Peso máximo del niño 9kg
ADVERTENCIA: No utilice el producto en una superficie elevada sobre el nivel del suelo. No utilice este producto si se rompe cualquier parte, en pedazos o desaparecidos

DE SICHERHEIT
Lassen Sie Ihr Kind niemals unbeaufsichtigt
WARNUNG: verwenden sie dieses produkt nicht mehr, wenn einzelne teile gebrochen, zerrissen oder beschädigt sind, oder fehlen. Verwenden sie nur ersatzteile die vom hersteller geliefert sind
WARNUNG: stellen sie das kinderbett immer auf eine waagrechte und trockene fläche
WARNUNG: lassen sie andere kinder nie unbeaufsichtigt in der nähe dieses produktes spielen
WARNUNG: dieses produkt ist nur für babys geeignet, die sich nicht selbstständig setzen, und ohne fremde hilfe sich nicht drehen oder krabbeln können
WARNUNG: um den comfort zu gewährleisten, stellen sie das bett nur auf waagrechte ebene und trockene flächen
WARNUNG: max BELASTBARKEIT 9kg
WARNUNG: verwenden sie dieses produkt niemals auf einem ständer oder jeglichen erhöhten flächen, wie beispielsweise sofás, tische oder betten
Wichtig: lesen sie die anleitung sorgfältig durch und bewahren sie für die zukunft auf
WARNUNG: Halten Sie die Tasche während der Benutzung des Reisebettes in sicherer Entfernung von Ihrem Kind. Achtung Strangulationsgefahr

WARNING
KEEP AWAY FROM FIRE AND OTHER HEAT SOURCES. THIS PRODUCT IS MADE WITH FLAME RESISTANT FABRIC. THIS PRODUCT IS NOT FIREPROOF AND WILL BURN IF LEFT IN CONTINUOUS CONTACT WITH A FLAME SOURCE. INITIAL POSITIONING OF COT SHOULD NOT BE LOCATED NEAR A HEAT SOURCE. WARNING IF CHILD ROLLS OR MOVES COT NEAR TO A HEAT OR FIRE SOURCE.

ATTENTION
A TENIR ELOIGNE DU FEU ET DE TOUTE SOURCE DE CHALEUR. CET ARTICLE EST FAIT AVEC DES COMPOSANTS RESISTANT AUX FLAMMES. CET ARTICLE N'EST PAS A L'EPREUVE DU FEU ET BRULERAU AU CONTACT CONTINU D'UNE FLAMME. INITIAL DE POSITIONNEMENT DE COT NE DOIT PAS ETRE SITUÉ PRÈS D'UNE SOURCE DE CHALEUR. ATTENTION, SI L'ENFANT OU ROULEAUX MOVES COT PROCHE DE CHALEUR OU D'UNE SOURCE D'INCENDIE.

AVVERTENZE
TENERE LONTANO DAL FUOCO O DA ALTRE FONTI DI CALORE. QUESTO PRODOTTO È FABBRICATO IN TESSUTO RESISTENTE AL FUOCO. QUESTO PRODOTTO NON È IGNIFUGO E BRUCERÀ SE LASCIATO A CONTATTO PROLONGATO CON UNA FONTE DI FUOCO. IL LETTINO NON DEVE ESSERE POSIZIONATO IN PROSSIMITÀ DI FONTI DI CALORE. SORVEGLIATE CON ATTENZIONE CHE IL BAMBINO MUOVENDOSI O ROTOLANDO NEL LETTINO NON SI AVVICINI A FONTI DI FUOCO O CALORE.

WAARSCHUWING
HOUD HET PRODUCT NIET IN DE BUURT VAN VUUR OF ANDERE HITTEBRONNEN. DIT PRODUCT IS GEMAAKT VAN VUURRESISTENT MATERIAAL. DIT PRODUCT IS NIET VUURBESTENDIG EN ZAL VLAM VATTEN WANNEER HET GEDURENDE ENIGE TIJD IN CONTACT WORDT GEHOUDEN MET EEN VLAMMENBRON. INITIËLE POSITIONING VAN COT SHOULD NOT BE DE BUURT VAN EEN WARMTEBRON. WAARSCHUWING ALS KIND ROLLS OF MOVES COT NABIJHEID VAN EEN HITTE OF BRAND BRON.

ADVERTENCIA
MANTÉNGALO ALEJADO DEL FUEGO U OTRAS FUENTES DE CALOR. ESTE PRODUCTO NO ES ANTIFLAMABLE Y PODRÍA ARDER SI SE LE DEJA MUCHO TIEMPO EN CONTACTO CON UNA LLAMA. LA POSICIÓN INICIAL DE LA CUNA NO DEBE ESTAR UBICADA CERCA DE UNA FUENTE DE CALOR. TENER CUIDADO DE QUE EL NIÑO NO DE LA VUELTA A LA CUNA O LA MUEVA CERCA DE UNA FUENTE DE CALOR O FUEGO.

VON OFFENEM FEUER UND ANDEREN HITZQUELLEN FERNHALTEN.
DAS PRODUKT IST AUS FLAMMHEMMENDEN MATERIALIEN, JEDOCH NICHT FEUERFEST UND WIRD IN VERBINUNG MIT EINER FEUERQUELLE WEITERBRENNEN.
VERGEWISSERN SIE SICH, DASS DAS KINDERBETT NICHT IN DER NÄHE VON OFFENEM FEUER ODER STARKEN HITZQUELLEN, Z.B. ELEKTRONISCHE HEIZSTRAHLER, GASÖFEN, AUFGESTELLT IST

Weybury Hildreth Ltd.
Bay 1, Building 47 Second Avenue,
The Pensnett Estate, Kingswinford,
West Midlands, DY6 7UZ. UK.
email: enquiries@koo-di.com
tel: 0845 6809276

visit
koo-di.com



IMPORTANT

Please read instructions carefully and keep for future reference

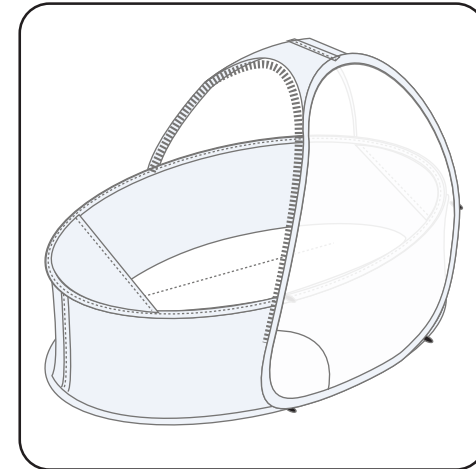

KD110 koo-di Pop Up Travel Bassinet Instructions

This product has been tested to:
PD CEN/TR 13387:2015 Hazard Analysis

GB**WARNING! IMPORTANT! PLEASE KEEP FOR FUTURE REFERENCE**

The correct use and maintenance of your travel cot will ensure it gives long and trouble-free use. When other carers are supervising a baby using your travel cot, ensure they know how to use it and are aware of potential hazards. The safety of your baby is your responsibility.

BEFORE USE

WARNING! Read the instructions thoroughly before use.

WARNING! Follow each stage of operation step-by-step.

WARNING! Do not discard any packaging until you have all of the components.

WARNING! Do not place the cot on a surface above floor level to keep your child safe from a fall

WARNING! For your child's comfort do not place the cot on a hard or uneven surface to protect your child from an impact. Use extra padding if necessary.

WARNING! If you find any components missing or damaged please do not use the product.

WARNING! THE COT FRAME SPRINGS OPEN QUICKLY. TAKE CARE WHEN FOLDING/UNFOLDING. KEEP AWAY FROM YOUR BABY, FACE. AND BODY. DO NOT LET A CHILD UNFOLD OR FOLD.

PRODUCT INFORMATION

Suitable for use until your baby can sit unaided. Maximum weight 9kg. Maximum height 70cm.

FR**IMPORTANT! GARDEZ POUR USAGE FUTUR**

L'utilisation et l'entretien correct de votre lit de voyage vous garantit un usage prolongé sans problèmes. Lorsque vous laissez votre enfant dans ce lit sous surveillance d'un autre adulte, assurez-vous qu'il connaisse bien le fonctionnement du produit et qu'il soit conscient des dangers potentiels. La sécurité de votre enfant est votre responsabilité.

AVANT USAGE

- Lisez attentivement le mode d'emploi avant usage

- Suivez une à une les étapes du mode d'emploi

- Avant de jeter l'emballage, assurez-vous que vous ayez trouvé toutes les pièces

- Ne placez pas le lit en hauteur

- Pour le confort de votre enfant, ne placez pas le lit sur une surface dure ou inégale

- N'utilisez pas le produit s'il y a des pièces endommagées ou manquantes

ATTENTION: LE LIT S'OUVRE RAPIDEMENT, FAITES ATTENTION EN PLIANT ET DEPLIANT. TENEZ-LE ELOIGNE DE VOTRE ENFANT, DE VOTRE VISAGE ET DE VOTRE CORPS.

INFORMATION PRODUIT

Peut être utilisé jusqu'à ce que votre enfant sache s'asseoir seul. Poids maximal 9 kg. Taille maximale 70cm

DE**VOR GEBRAUCH BITTE BEACHTEN**

WARNUNG: lesen sie die gebrauchsanweisung vollständig und sorgfältig durch

WARNUNG! Folgen sie jedem arbeitgang schritt für schritt

WARNUNG! Bewahren sie die verpackung auf, bis sie sicherstellen können, dass alle komponenten vollständig vorhanden sind. Wegen erstickungsgefahr muss das verpackungsmaterial dringend von ihrem kind ferngehalten werden!

WARNUNG! Stellen sie das reisebett nicht auf erhöhte flächen oder ständer, wie sofa, betten oder tische

WARNUNG! Falls komponenten nicht vollständig vorhanden sind oder fehler aufweisen, reisebett nicht benutzen!

ACHTUNG: DER BETTRAHMEN ÖFFNET SICH SELBSTSTÄNDIG, GEBEN SIE ACHT BEIM ÖFFNEN/ ZUSAMMENFALTEN. VON KINDERN FERNHALTEN

UM DEN COMFORT ZU GEWÄHRLEISTEN, STELLEN SIE DAS BETT NUR AUF WAAGRECHTE, GLATTE EBENEN UND TROCKENE FLÄCHEN

PRODUCT INFORMATION

Dieses produkt ist nur für babys geeignet, die sich nicht selbstständig setzen, und sich ohne fremde hilfe nicht drehen oder krabbeln können

MAX BELASTBARKEIT 9kg

MAXIMALE GRÖßE: 70cm

ES

¡IMPORTANTE! GUARDE ESTAS INSTRUCCIONES PARA CONSULTAS FUTURA

La correcta utilización y mantenimiento de su viaje cuna garantizará da largas y el uso libre de problemas. Cuando otros están la supervisión de los cuidadores de un niño a través de su cuna de viaje, asegúrese de que sepan cómo usarlo y son conscientes de los peligros potenciales. La seguridad de su hijo es su responsabilidad.

ANTES DE USAR

- Leer detenidamente las instrucciones antes de usar.

- Siga cada etapa de la operación paso a paso.

- No descartar cualquier envase hasta que tenga todos los componentes.

- No colocar la cuna en una superficie sobre el nivel del suelo.

- Para la comodidad de su hijo no coloque la cuna o en una superficie dura .

- Si usted encuentra los componentes que faltan o es tan dañados, por favor no utilice el producto.

PRECAUCIÓN: los resortes de la capota se abren rápidamente. Tenga cuidado al plegar / desplegar. Mantener lejos de la cara.

INFORMACIÓN DEL PRODUCTO

Adecuado para su uso hasta que el niño puede sentarse sin ayuda. Peso máximo 9kg. Altura máxima 70 cm.

koo.di**koo.di**

© Weybury Hildreth Ltd. 2017

IT

IMPORTANTE! SI PREGA DI CONSERVARE PER CONSULTAZIONE FUTURA
Il corretto uso e la manutenzione della vostra culla da viaggio ne assicurano un utilizzo prolungato nel tempo e senza rischi. Assicuratevi che le altre persone che si prendono cura del bambino siano istruite sul corretto utilizzo della culla e siano consapevoli dei potenziali rischi. La responsabilità per la sicurezza del bambino è vostra.

PRIMA DELL'USO

ATTENZIONE! Leggere attentamente le istruzioni prima dell'uso.
ATTENZIONE! Seguite con attenzione ciascun punto delle istruzioni di montaggio
ATTENZIONE! Non gettate gli imballaggi fino a quando non siete sicuri di avere a disposizione tutti i componenti.
ATTENZIONE! Non collocate la culla su superfici sopraelevate rispetto al piano pavimento.
ATTENZIONE! Per il confort del bambino non collocate la culla su superfici dure o irregolari.
ATTENZIONE! Non utilizzate il prodotto se trovate componenti mancanti o danneggiati.

ATTENZIONE: LA CAPPOTTA DELLA CULLA SI APRE DI SCATTO. USATE CAUTELA NELLA FASE DI APERTURA/CHIUSURA. TENETE LONTANO DAL VISO.

PRODUCT INFORMATION

Adatto all'utilizzo fino a quando il bambino non è in grado di stare seduto da solo. Peso massimo 9kg. Altezza massima 70cm.

NL

BELANGRIJK! BEWAAR VOOR LATER GEBRUIK

Het correct gebruik en onderhoud van uw reisbed zal ervoor zorgen dat u hem lang kan gebruiken zonder enig probleem. Indien andere opzichters uw kind in dit bed in het oog houden, wees er dan zeker van dat ze het gebruik ervan goed kennen en zich bewust zijn van mogelijke gevaren. De veiligheid van uw kind is uw verantwoordelijkheid.

VOOR GEBRUIK

- Lees aandachtig de gebruiksaanwijzing voor gebruik
- Volg elke stap van de gebruiksaanwijzing één voor één
- Gooi de verpakking niet weg alvorens zeker te zijn dat u alle onderdelen hebt gevonden
- Plaats het bed niet op een oppervlak boven de grond
- Plaats het bed niet op een hard of oneffen ondergrond voor het comfort van uw baby
- Gebruik het product niet indien er onderdelen ontbreken of beschadigd zijn.

OPGELET: HET BED SPRINGT SNEL OPEN. WEES VOOZICHTIG BIJ HET OPENEN / OPVOUTEN, HOU HEM VER VAN UW BABY, UW AANGEZICHT EN UW LICHAAM.

PRODUCT INFORMATIE

Geschikt voor gebruik totdat uw baby zelfstandig kan zitten. Maximum gewicht 9 kg. Maximum grootte 70cm

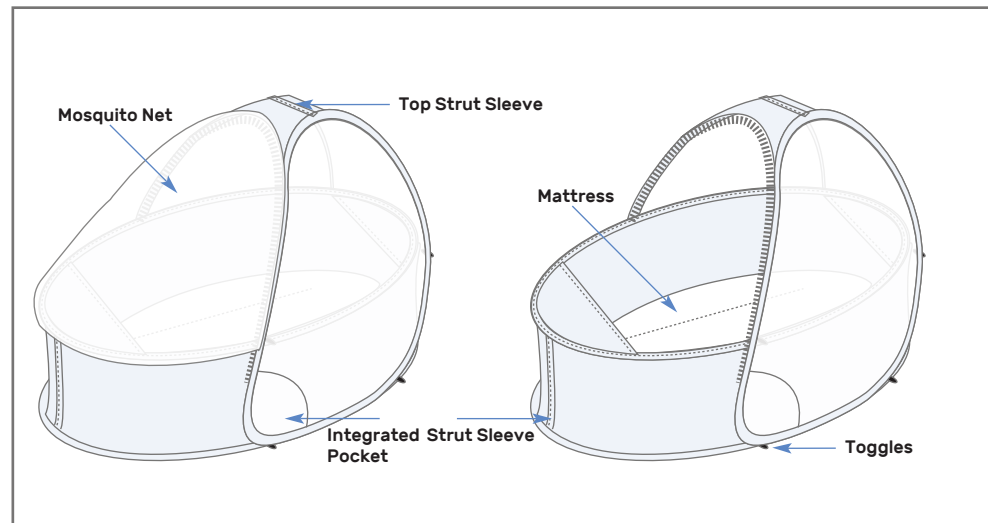

TO SET UP

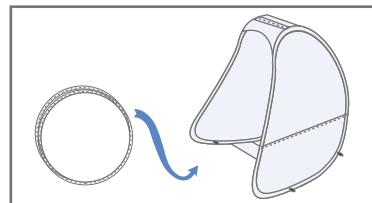

GB Remove the canopy and the cot from the carry bag

CAUTION: COT AND CANOPY SPRING OPEN QUICKLY
TAKE CARE WHEN UNFOLDING AND KEEP AWAY FROM BABY, FACE AND YOUR BODY

FR POUR OUVRIR
Sortez le canopy et le lit du sac

ATTENTION: LE LIT ET LE CANOPY PEUVENT S'OUVRIR RAPIDEMENT, TENEZ ELOIGNE DE VOTRE ENFANT, VOTRE VISAGE ET VOTRE CORPS EN LES OUVRANT

IT MONTAGGIO
Rimuovere la culla e la cappotta dalla borsa

ATTENZIONE: LA CULLA E LA CAPPOTTA SI APRONO DI SCATTO. USATE CAUTELA NELLA FASE DI APERTURA. TENETE LONTANO DAL BAMBINO E DAL VOSTRO VISO E CORPO.

NL OM OP TE ZETTEN
Haal de kap en het bedje uit de draagtas

OPGELET: HET BED EN DE KAP KUNNEN SNEL OPENSPRINGEN. HOU BIJ OPENEN OP AFSTAND VAN UW BABY, UW AANGEZICHT EN UW LICHAAM.

ES Quite la cubierta y la cuna de la bolsa

PRECAUCIÓN: COT/CANOPY Y ABIERTO DE PRIMAVERA RÁPIDO. TENGA CUIDADO AL DESPLIEGUE Y MANTÉNGASE FUERA DE BABY, LA CARA Y TU CUERPO.

DE AUFBAU
Entnehmen sie bett und verdeck aus der transporttasche

GEBEN SIE ACHT BEIM AUFBAU UND HALTEN SIE IHR KIND WÄHREND DES AUFBAUS IN SICHERER ENTFERNUNG. HALTEN SIE DAS PRODUKT WÄHREND DER ENTNAHME UND DES AUFBAUS VOM GESICHT FERN

koo.di

koo.di

© Weybury Hildreth Ltd. 2017

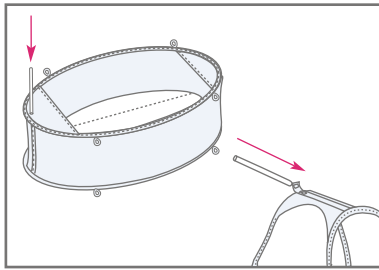

GB - Insert a strut into the Top Strut Sleeve on the roof.
- Insert a strut into the front of the Strut Sleeve on the cot.

NL - Steek een van de stokken in de daarvoor voorziene opening bovenaan
- Steek een stok in de daarvoor voorziene opening in de kap

FR - Insérez un des bâtons dans le trou prévu à cet effet sur le dessus du lit
- Insérez un des bâtons dans le trou prévu à cet effet sur le canopy

ES - Insertar un puntal en el Top de manga Strut en el techo
- Insertar un puntal en la parte delantera de la manga Strut en el dosel

IT - Inserire un' asticella all'interno della canalina in tessuto posta sulla parte superiore della cappotta
- Inserire asticelle all'interno delle apposite canaline in tessuto poste sul telaio della culla

DE - führen sie die strebe in die auf der oberseite vorgesehene hülsen
- führen sie die streben in das verdeck ein

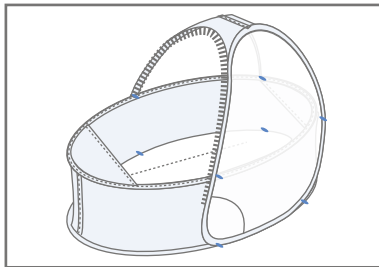

GB - Secure the canopy to the cot using the 8 toggles.
- Ensure all toggles are secured for full stability.
- Place the mattress into the cot.

NL - bevestig de kap aan het bed mbv de 8 haken
- Vergewis u ervan dat alle haken goed vastzitten voor de beste stabiliteit
- Plaats de matras in het bed

FR - Fixez le canopy au lit à l'aide des 8 crochets
- Assurez-vous que tous les crochets soient bien attachés pour la stabilité du lit
- Placez le matelas dans le lit

ES - Fijar la cubierta a la cuna utilizando los 8 alternas
- Garantizar que todos los alternas están garantizados para la plena estabilidad
- Coloque el colchón en la cuna

IT - Fissate la cappotta sulla culla utilizzando i 8 ganci
- Assicurarsi che tutti i commuta sono depositati per la piena stabilità.
- Posizionate il materasso nella culla

DE - befestigen sie das verdeck am bett indem sie die 8 sicherungshaken verwenden
- vergewissern sie sich dass alle 8 sicherungshaken für volle stabilität sorgen
- legen sie die matratze in das bett

USING THE MOSQUITO NET

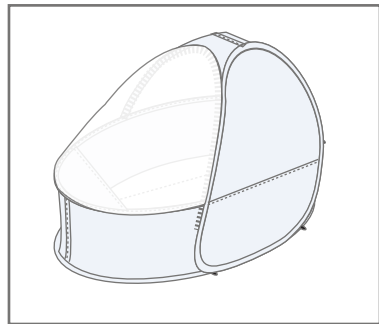

IT - Utilizzate la zanzariera per proteggere il bambino dagli insetti
- La zanzariera può coprire parzialmente o totalmente la parte anteriore della culla e si ripone nella tasca integrata al telaio.

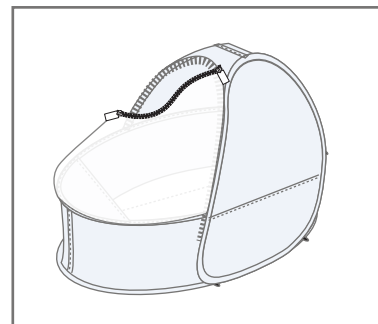

GB - Use the mosquito net to protect your baby from insects
- The net can fully or partially cover the front of the cot and folds away into the integrated pocket

DE VERWENDUNG DES FLIEGENNETZES
- verwenden sie das fliegenetz um ihr kind vor insekten zu schützen
- das fliegenetz kann vollständig oder teilweise über das reisebett gezogen werden. Sie können das fliegenetz in die dafür vorgesehene tasche stecken

FR UTILISATION DU MOUSTIQUAIRE
- Utilisez le moustiquaire pour protéger vos enfants des insectes
- Le moustiquaire peut être mis entièrement ou partiellement sur l'avant du lit et peut être rangé dans la pochette prévue à cet effet

ES - Usar la mosquitera para proteger a su bebé from insectos
- La red puede cubrir total o parcialmente la parte delantera de la cuna y se pliega hacia el integrado de bolsillo

NL GEBRUIK VAN HET MUGGENNET
- Gebruik het muggenet om uw baby te beschermen tegen insecten
- Het net kan volledig of gedeeltelijk de voorkant van het bed bedekken en kan worden weggeborgen in het daarvoor voorziene zakje

TO FOLD AWAY

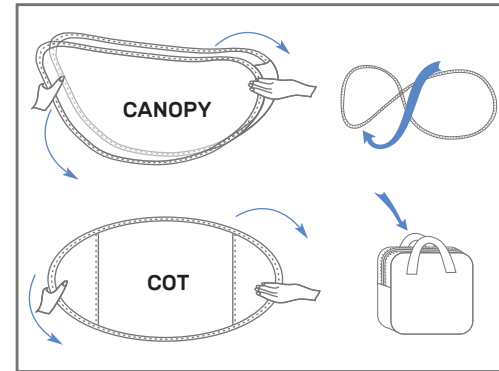

GB - Zip up the mosquito net
- Take out the mattress and fold up into the carry bag
- Undo the 8 toggles to separate the canopy from the cot.
- Remove the strut from the canopy roof and the front of the cot and place into the carry bag
- Lie the canopy flat (with your left palm facing towards you, and your right palm facing away from you)
- Twist slowly bringing your right hand towards you and your left hand away from you
- Allow the canopy to fold itself to form 3 loops, and place inside of the carry bag
- Repeat the process for the cot, and place inside of the carry bag

NL OM OP TE PLOOIEN
- Rits het muggenet weg en steek het in het daarvoor voorziene zakje.
- Neem de matras weg en vouw het op in de draagtas
- Verwijder de 8 haken en verwijder dan de kap
- Verwijder de stok uit de kap en de voorkant van het bed en steek ze in de draagtas
- Leg de kap plat neer (met uw linkerhandpalm naar u toe en de rechterhandpalm van u weg)
- Draai voorzichtig door uw rechterhand naar u toe te draaien en uw linkerhand van u weg
- Laat de kap zo 3 ronden maken en plaats hem in de draagtas
- Herhaal dit proces voor het bed en plaats het in de draagtas

FR POUR REPLIER
- Détachez le moustiquaire et placez-le dans la pochette prévue à cet effet
- Retirez les matelas et mettez-le dans le sac

- Retirez les 8 crochets afin d'enlever le canopy
- Retirez les batons et placez les dans le sac

- Placez le canopy à plat (avec la paume de la main gauche tournée vers vous et celle de la main droite loin de vous)
- Tournez lentement en tournant votre main droite vers vous et votre main gauche loin de vous
- Laissez ainsi le canopy se plier en 3 ronds et placez le dans le sac

- Répétez ce processus pour le lit et placez le dans le sac

IT SMONTAGGIO DELLA CULLA
- Chiudete la cerniera della zanzariera e riponete entrambe nelle apposite tasche
- Rimuovete il materasso, ripiegatelo e riponetelo nella borsa
- Sganciate i 8 ganci per separare la cappotta dalla culla
- Rimuovete l'asticella della cappotta e le 2 asticelle della culla e riponetele nella borsa
- Stendete la cappotta in modo che sia piatta (tenendola con il palmo della mano sinistra rivolto verso di voi e il palmo della mano destra rivolto nella direzione opposta)
- Fate ruotare la cappotta lentamente portando la mano destra verso di voi e quella sinistra lontano da voi
- Fate in modo che la cappotta si ripieghi su se stessa fino a formare 3 cerchi e riponetela nella borsa
- Ripetete l'intero processo con la culla e riponetela nella borsa

ES - Código postal hasta tanto el mosquetero y que me tiera en el bolsillo de almacenamiento
- Saque el colchón y doblar en la bolsa
- Deshacer los 8 alternas para separar el dosel de la cuna
- Retirar el puntal de la cubierta del techo y la estructuras de la cuna y el lugar en la bolsa
- Mentira la cubierta plana (la izquierda con la palma mirando hacia usted, y su derecho palma hacia fuera de usted)
- Gire lentamente que la mano derecha hacia usted y su mano izquierda lejos de usted
- Dejar la cubierta a veces a sí mismo en el formulario número 3 bucles, y el lugar dentro de la bolsa
- Repita e proceso para la cuna, y el lugar dentro de la bolsa

DE ZUSAMMENFALTEN
- abschluss sie den reissverschluss des fliegenetzes und stecken sie es in die dafür vorgesehene tasche
- entfernen sie die matratze, falten diese zusammen und verstauen sie diese in der transporttasche
- lösen sie das verdeck indem sie die 8 sicherheitshaken vom bett entfernen
- entfernen sie die strebe des verdeckes und die des bettes und legen sie diese in die tasche falten sie das verdeck flach zusammen, nehmen sie die linke handfläche zu ihnen, die rechte handfläche von ihnen weg zeigt
- drehen sie langsam sodass ihre rechte hand zu ihnen und die linke von ihnen weg zeigt
- das verdeck kann so zu 3 ringen geformt werden. Es kann nun in die transporttasche gesteckt werden
- das bett wird in der selben art und weise zusammengelgt und in der tragetasche verstaut